

Demag Robot DR 711 CNC

Demag Robot	
Typenbezeichnung	DR 711 CNC
Nominal-Tragkraft	5 [kg]
Einsatz auf Spritzgießmaschinen von/ bis kN Schließkraft	500-2500 [kN]
Anwendungsschwerpunkt	Vorzugsgerät, feststehender X-Träger, Steuerung am Robot integriert

Achsen	
Z-Achse - Querhub	
Verfahrweg / Stufung	1250/1500/2000/2500 ¹⁾ [mm]
Achsführung	Trapezschiene
Y-Achse - Vertikalhub	
Verfahrweg / Stufung	800/1000 [mm]
Achsführung	Trapezschiene
X-Achse - Entnahmehub	
Verfahrweg	420/620 [mm]
Achsführung	Trapezschiene
Antriebspakete Hauptachsen X,Y,Z	
Achsfolgebetrieb X,Y,Z Achsantrieb	
Achsparallelbetrieb X,Y,Z Achsantrieb	3 Servoregler 3 Servomotore
C-Achse - Greifer klappen	
Drehwinkel	90° [°]
Drehmotor Standard	30 [Nm]
Drehmotor servomotorisch	- [Nm]
A-Achse - Greifer drehen	
Drehwinkel	90° und 180° [°]
Drehmotor Standard	3 [Nm]
Drehmotor "Schunk"	- [Nm]
Drehmotor servomotorisch	- [Nm]
B-Achse - Vertikalarm drehen	
Drehwinkel	0° - 270° mot., 15° step [°]
Drehmotor Standard	7,5 [Nm]
Drehmotor servomotorisch	- [Nm]

Diverses	
Druckluft	6 [bar]
Vakuumpumpe Standard / optional ²⁾	1/6
Greiferkreise / optional ²⁾	1/6
Vakuumpumpe	- [m ³ /h]

Steuerung	
Bautyp	CNC 6.2
Max. verwaltbare Ein-/Ausgänge	Taktbandsignal, Option: 8E/8A, max Limit via BUS 128E/A [E/A]
Schnittstellen zur Maschine	E12, E67 oder Demag-CAN-Bus
Datenspeicherung	Smart-Media Card oder via CAN-Bus mit Maschinendaten
Schaltschrankaufbau	Steuerung am Roboter integriert

1) Andere Hübe auf Anfrage

2) Gesamtanzahl max. 11

Technische Änderungen vorbehalten.

Demag Robot	
Model description	DR 711 CNC
Nominal payload	5 [kg]
Suitable machine range from/ up to kN clamping force	500-2500 [kN]
Main application	Preferred Device, fixed X-carriage, control integrated on Robot

Axes	
Z-stroke - traverse beam	
available stroke / stepping	1250/1500/2000/2500 ¹⁾ [mm]
axis guide	trapeze rail
Y-stroke - vertical	
available stroke / stepping	800/1000 [mm]
axis guide	trapeze rail
X-stroke - demoulding	
available stroke	420/620 [mm]
axis guide	trapeze rail
Drive packages main axes X,Y,Z	
sequential axis movements X,Y,Z axis drive	
simultaneous axis movements X,Y,Z axis drive	3 servo-controller 3 servo-motor
C-axis - gripper swivel axis	
rotation angle	90° [°]
torque standard	30 [Nm]
torque servo-driven	- [Nm]
A-axis - gripper rotation	
rotation angle	90° and 180° [°]
torque standard	3 [Nm]
torque "Schunk"	- [Nm]
torque servo-driven	- [Nm]
B-axis - vertical arm rotation	
rotation angle	0° - 270° mot., 15° step [°]
torque standard	7,5 [Nm]
torque servo-driven	- [Nm]

Various	
Compressed air	6 [bar]
Vacuum circuits standard / optional ²⁾	1/6
Gripper circuits / optional ²⁾	1/6
Vacuum pump	- [m ³ /h]

Control	
Type of controller	CNC 6.2
Max. controller I/O-capacity	conveyor pulse signal, optional 8E/8A, max. limit via Bus 128E/A [E/A]
Interfaces to IMM	E12, E67 or Demag-CAN-Bus
Storage of setting data	Smart-Media Card or via CAN-Bus with machine data
Control cabinet design	Control integrated on Robot

1) other strokes optional

2) total max. 11

We reserve the right to make changes as
a result of further technical advantages

DemagPlastics Group

Demag Robot DR 711 CNC

Demag DR 711 CNC

Auf einen Blick

- > Kompaktes CNC-Gerät mit 5 kg Tragkraft und 420/620 mm Entnahmehub, besonders geeignet für Maschinen < 1.100 kN Schließkraft

Einfache Bedienung

- > Programmieren im Teach-in-Verfahren mit voreinstellbaren Standardabläufen

Antriebstechnik nach Maß

- > Kleinbauende hochdynamische Servo-Antriebe mit 3 Reglern für Achsparallelbetrieb und dynamische Entnahmeprozesse

Kein externer Schaltschrank

- > Steuerung im Grundaufbau des Gerätes integriert

Peripherieansteuerung

- > Automationsperipherien bis 128E/A und Taktbänder ansteuerbar

Geräteaufbau

- > Stabil und langlebig, hohe effektive Fahrgeschwindigkeit in allen Hauptachsen. Konstruktionsbedingt gute Eignung für Maschinen < 1.100 kN

Advantages at a glance

- > Compact CNC-unit with 5 kg payload and 420/620 mm removal stroke, particularly suitable for machines < 1.100 kN clamp force

Simple operation

- > Programming by teach-in with preset standard sequences

Drive system as required

- > Small size high dynamic Servo drives with 3 Controllers for parallel Operation of Axis and dynamic part removal

No external control cabinet

- > Control integrated in base design of Robot

Control for peripherals

- > Signals to automation peripherals up to 128 I/O and conveyor pulse

Construction

- > Sturdy and durable, high effective speeds in all main axes
Specifically designed for machines < 1.100 kN clamp force



Demag DR 711 CNC

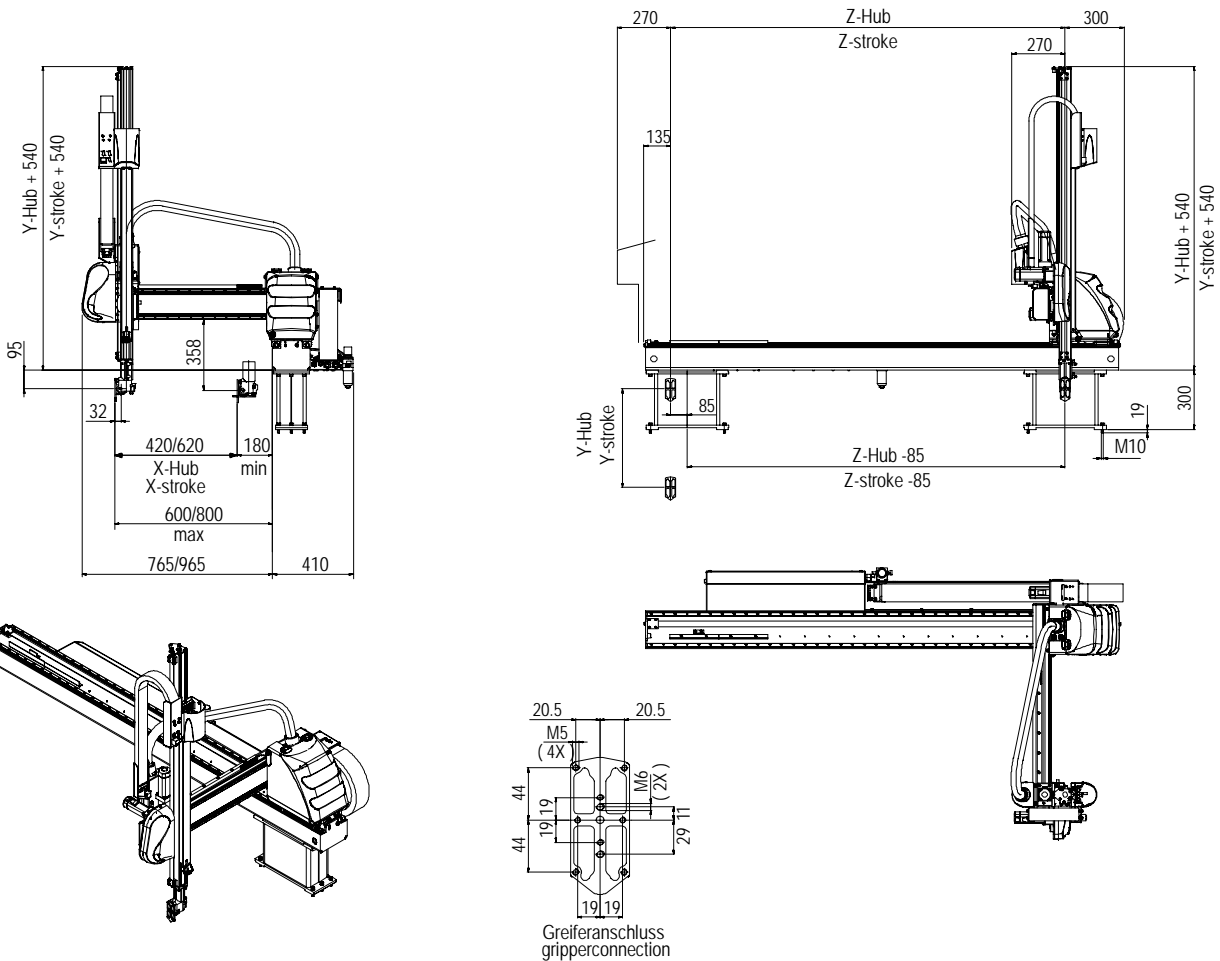

DemagPlastics Group